

***PIHER***®

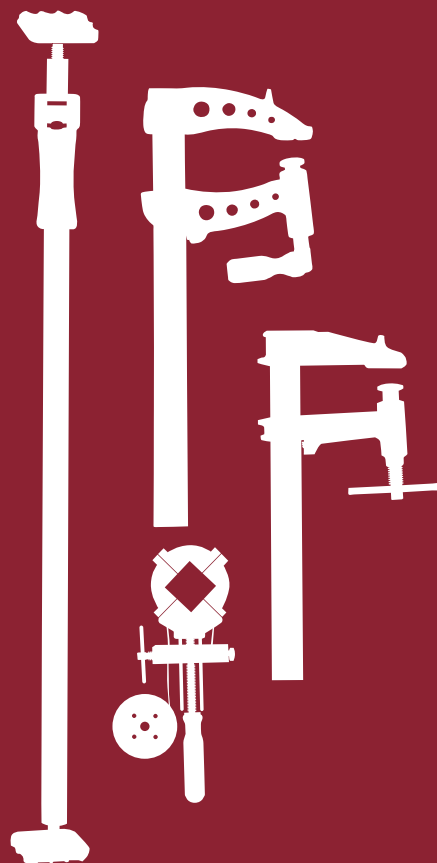

**ПРОФЕСІЙНІ ЗАТИСКОВІ  
ІНСТРУМЕНТИ**

---

[www.piher.com.ua](http://www.piher.com.ua)

# ТЕЛЕСКОПІЧНА MULTI - ПІДПОРА



більше інформації на  
[www.piher.com.ua](http://www.piher.com.ua)

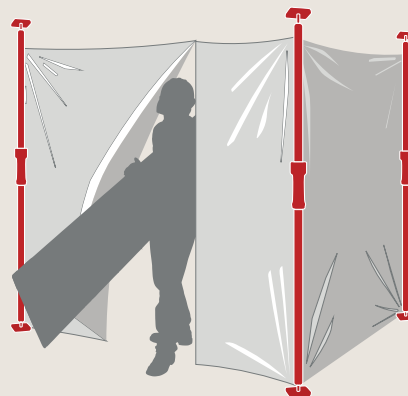
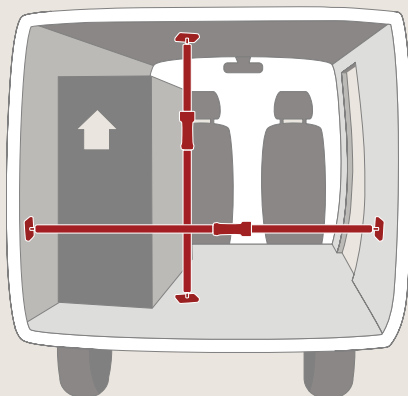
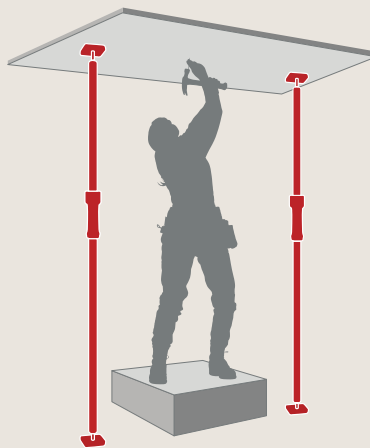
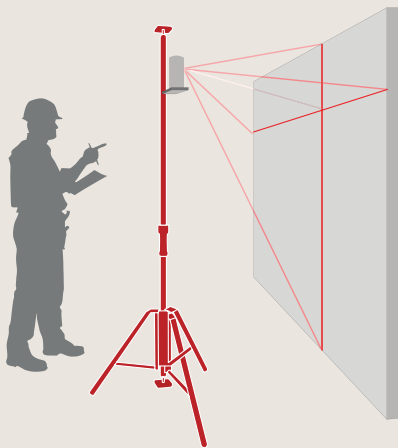
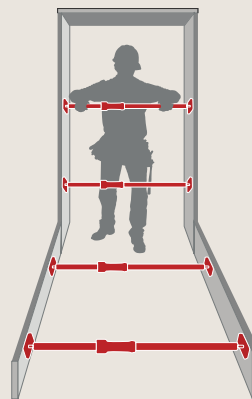
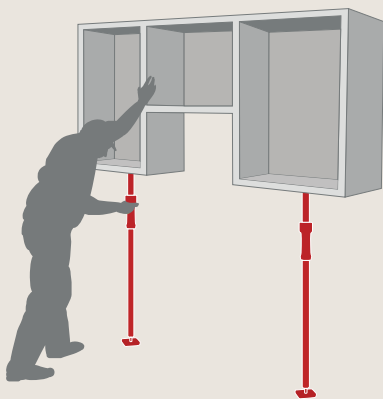
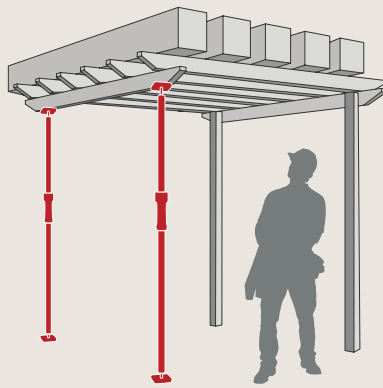
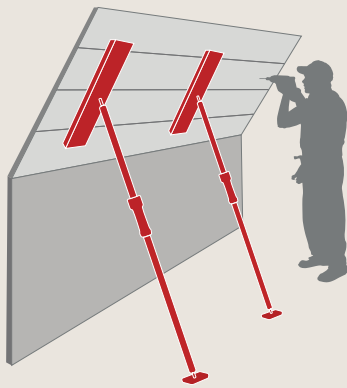

# ТЕЛЕСКОПІЧНА MULTI - ПІДПОРА



АРТИКУЛ	ТИП	+ cm	- cm	kg
P34000	0	60	40	1,1
P30010	1	100	60	1,36
P30011	2	170	95	1,81
P30012	3	290	155	2,61
P34004	4	375	200	3,18

- ① Рухомі, протиковзкі нижні опори підлаштовуються під кожний кут роботи.
- ② Металеві труби з товщиною стінки 1мм.
- ③ Нейлоновий кронштейн зміцнений скловолокном.
- ④ Регулювання сили натиску.
- ⑤ Унікальна, запатентована система регулювання і блокування.
- ⑥ Пружинний механізм для швидкого блокування.

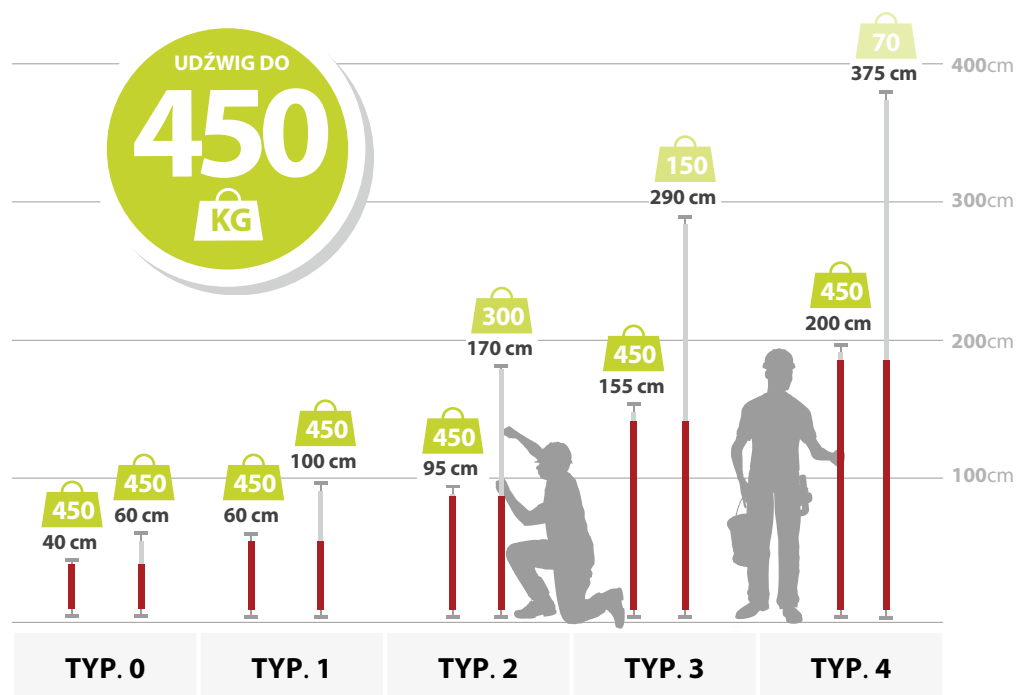

## ЗАСТОСУВАННЯ

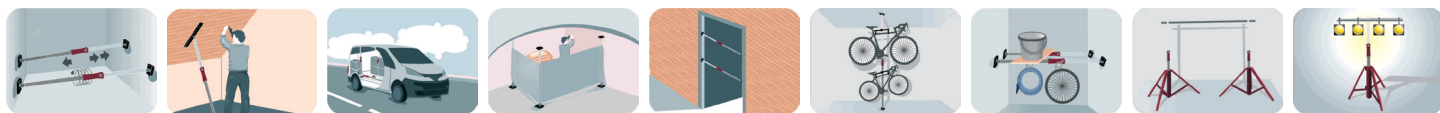

## ЧОХОЛ НА MULTI-ПІДПОРИ



АРТИКУЛ	kg	МАКС. ЄМНІСТЬ	ДОВЖИНА СМ	МАКС. НАВАНТАЖ.
P93049	0,65	5 x MULTI - ПІДПОРА ТИП 3	165	11 кг
P93050	0,70	5 x MULTI - ПІДПОРА ТИП 4	210	12 кг

## ШИРОКА НОГА ПРОТИ КОВЗАННЯ

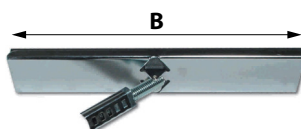

АРТИКУЛ	А СМ	В СМ	kg
P30016	6	20	0,45
P30017	6	35	0,57
P30018	6	70	1,04

## УНІВЕРСАЛЬНИЙ ТРИМАЧ

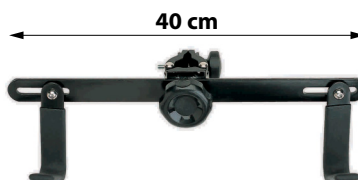

АРТИКУЛ  
P30015

Регульований для труб діаметром 25 - 30мм.

## ТРИНОГА

АРТИКУЛ  
P34050



Тринога для multi-піддори і труб діаметром 30 мм

## ЕКСПОЗИТОР

АРТИКУЛ  
P14001

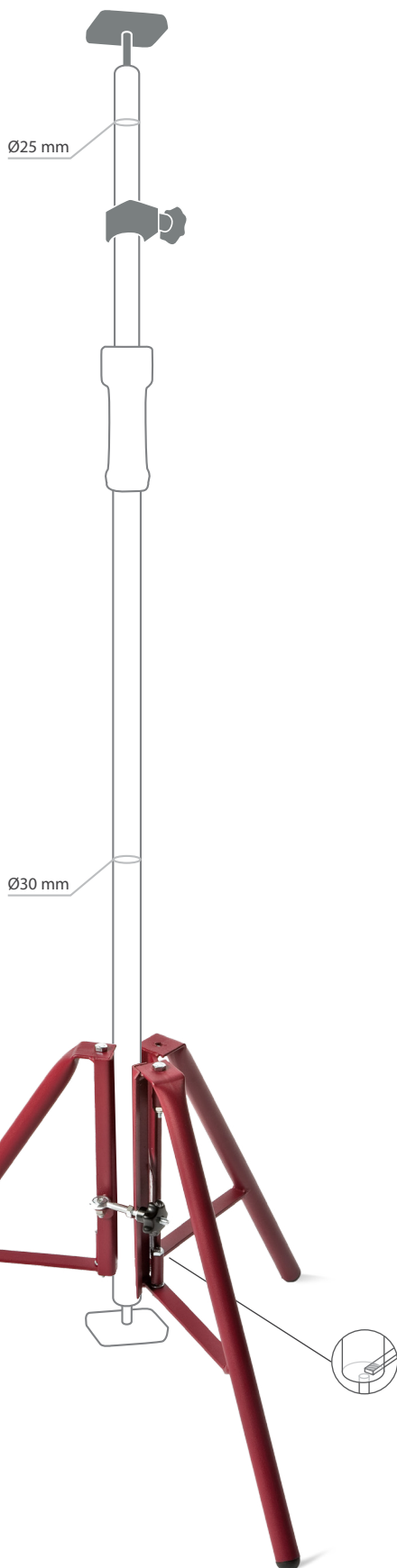



## ТЕЛЕСКОПІЧНА MULTI - ПІДПОРА - АКСЕСУАРИ

### НАБІР ДЛЯ НІГ, ЗАКРІПЛЕНИХ НА ПОСТІЙНІЙ ОСНОВІ

АРТИКУЛ

kg

Р34039

0,39

- Виготовлені із сталі.
- Отвори під болти і слоти для кріплення в металі або деревині.
- Утримує паралельну поверхню.
- Пружинна система блокування MULTI-ПІДПОРИ, яка підвищує точність і безпеку при вирівнюванні поверхні.

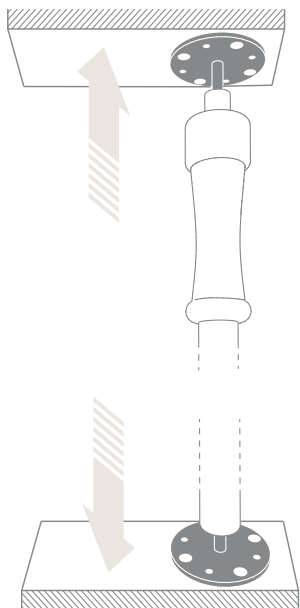

ø6,5 мм

ø4,9 мм

ø75 мм



NOWOŚĆ

### НОГА З ПРИСОСКОЮ

АРТИКУЛ

kg

Р34041

0,65



### НОГА З МАГНІТОМ

АРТИКУЛ

kg

Р34042

0,82



### ЗАПАСНА НОГА

АРТИКУЛ

kg

Р34502

0,10



### ТРИМАЧ ДЛЯ ТЕЛЕСКОПІЧНОЇ MULTI - ПІДПОРИ

Р34053

1,35

- Можливість вертикального або горизонтального монтажу.
- Можливість кріплення на трубах і профілях до 40 мм в перетині..

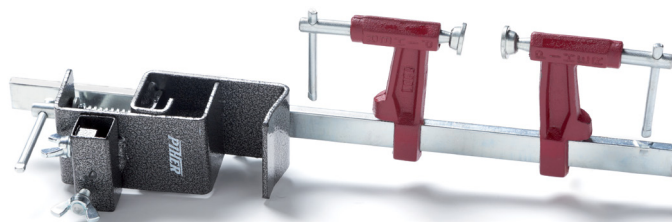

## MULTI ЗАТИСКАЧ

NOWOŚĆ

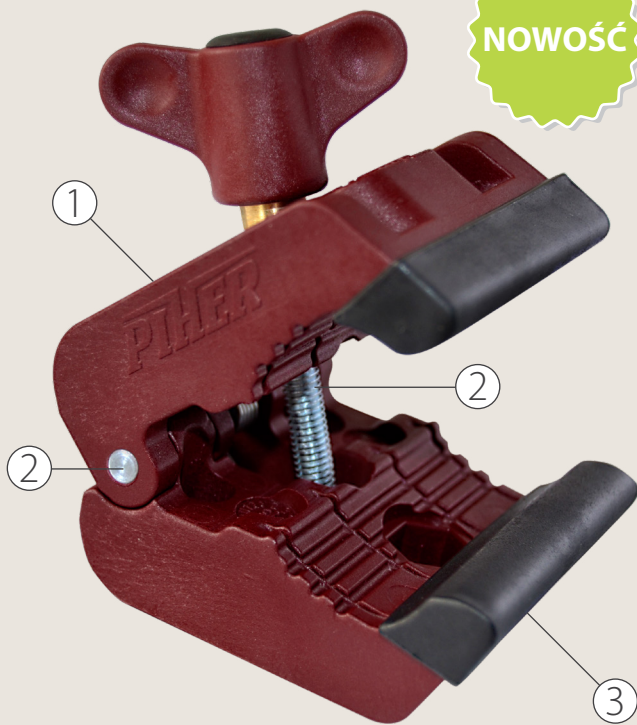

- 1 Міцні, нейлонові щоки
- 2 Болт, вісь і посилення виконані із викоякісної сталі
- 3 Протиковзкі гумові накладки

Для плоских і профільних поверхнь,  
труб...

Максимальна сила натиску 150 кг.

можливість використання гвинтів різного типу (M6, M8 і W 1/4")

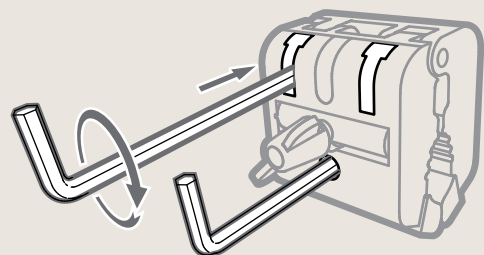
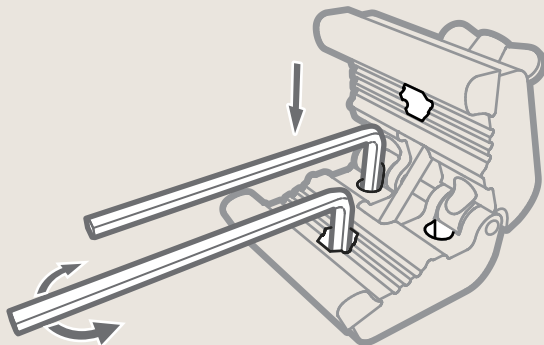
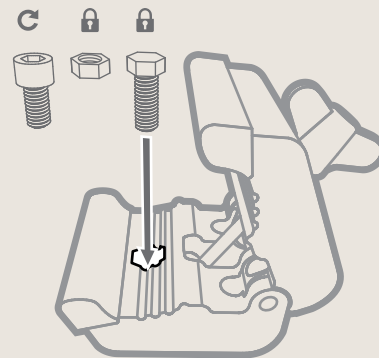
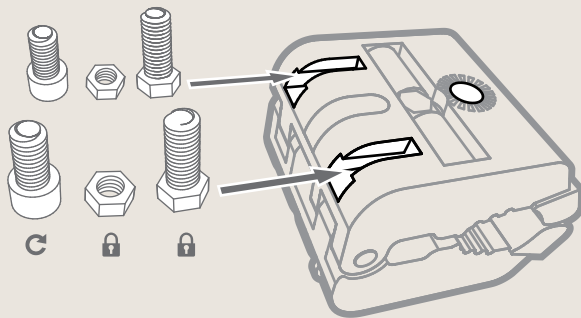

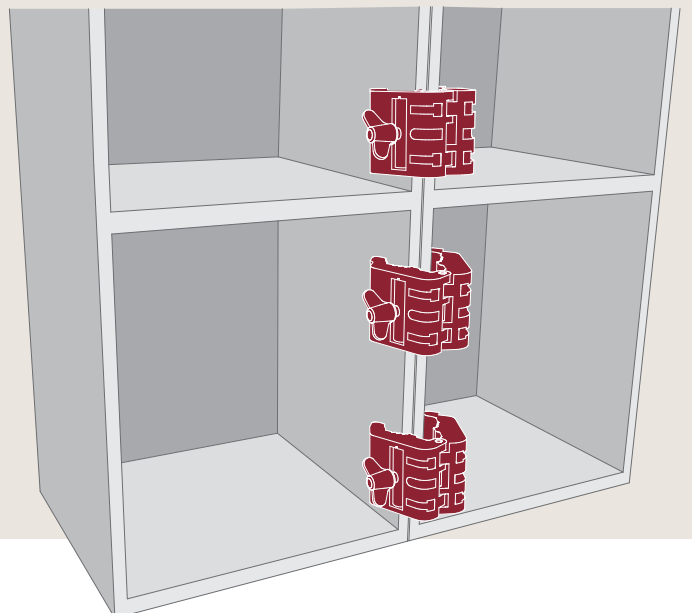
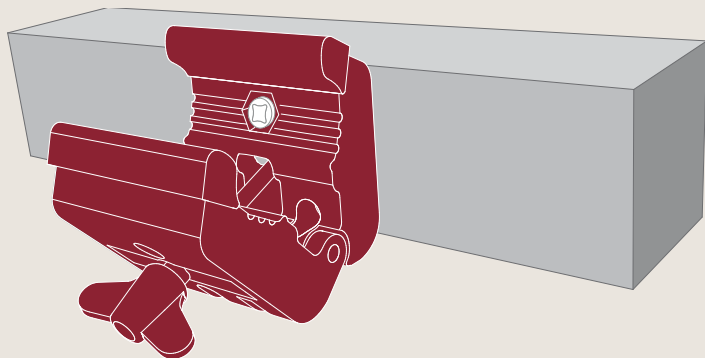
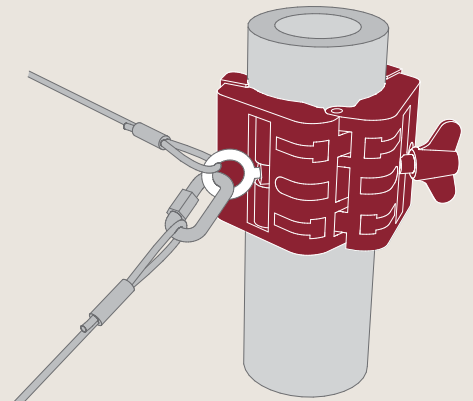
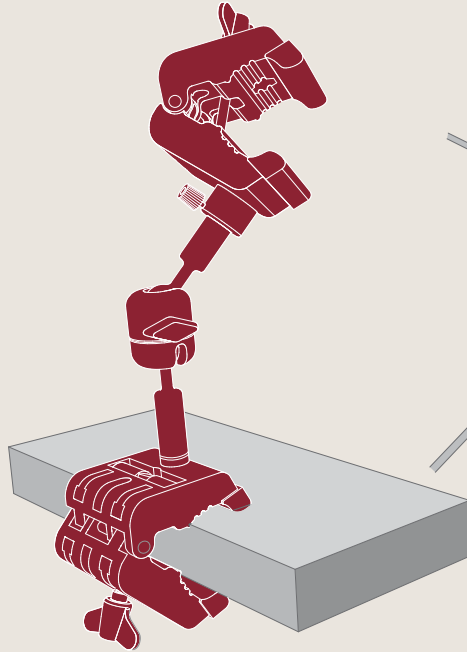
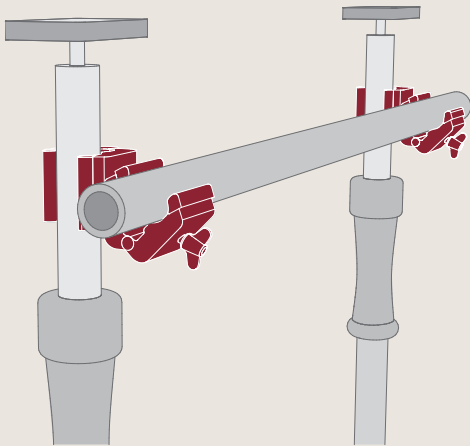
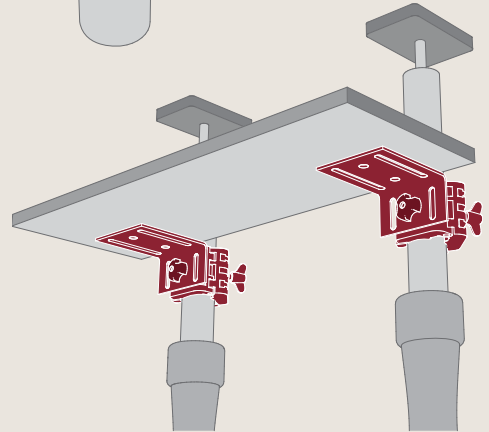
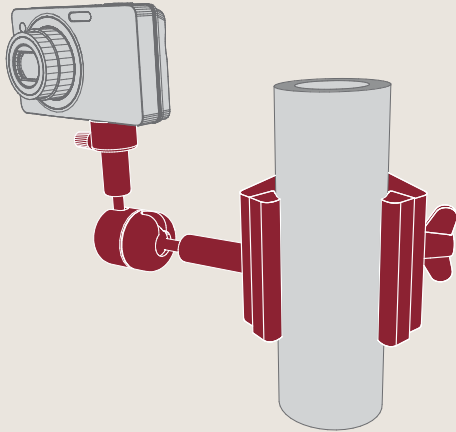
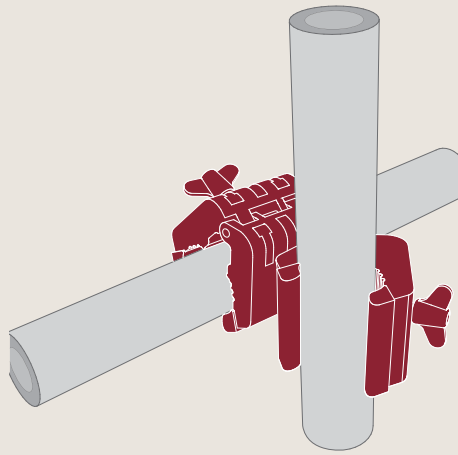
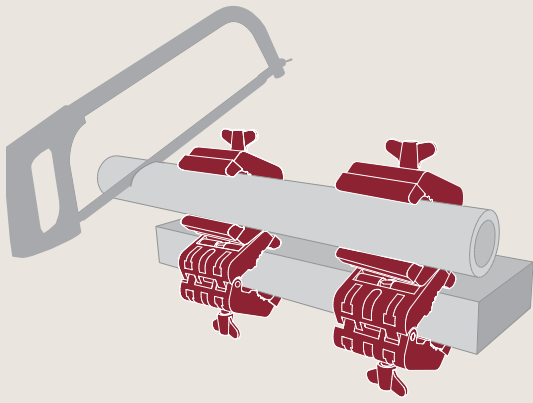

# ТЕЛЕСКОПІЧНА MULTI - ПІДПОРА - АКЕСУАРИ

## MULTI ЗАТИСКАЧ



АРТИКУЛ



5



1,8-4,8



0,22

**P34052**

## MULTI ЗАТИСКАЧ ГАК



АРТИКУЛ



3



1,8-3



0,23

**P34044**

## MULTI ЗАТИСКАЧ ВУШКО



АРТИКУЛ



3



1,8-3



0,23

**P34046**

## ТРИМАЧ ЗІ ШТАТИВОМ



АРТИКУЛ



5



1,8-4,8



0,41

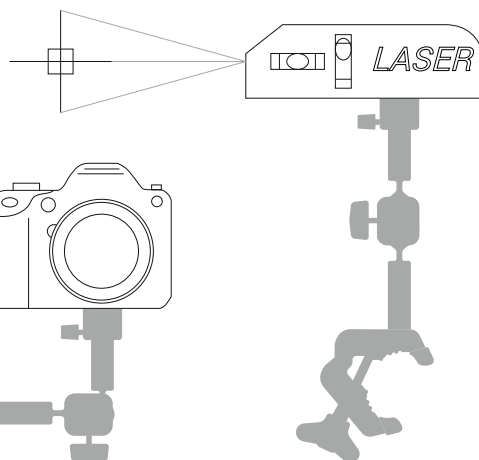
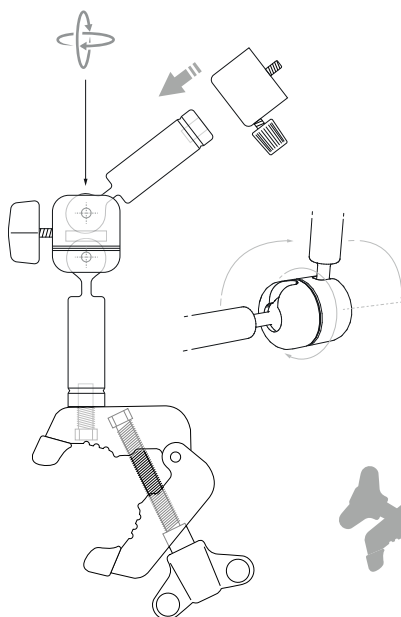

**P34051**

- Виготовлений із високоякісного сплаву алюмінію
- Легке блокування позиції
- Безліч варіантів налаштування, завдяки подвійному зажиму
- Максимальне навантаження 3 кг
- Стандартне кріплення для камер і лазерів (UNC 1/4)



## ТЕЛЕСКОПІЧНА MULTI - ПІДПОРА - АКСЕСУАРИ

### MULTI ЗАТИСКАЧ БАЗА

АРТИКУЛ	 cm	 cm	 kg
P34048	5	1,8-4,8	0,38

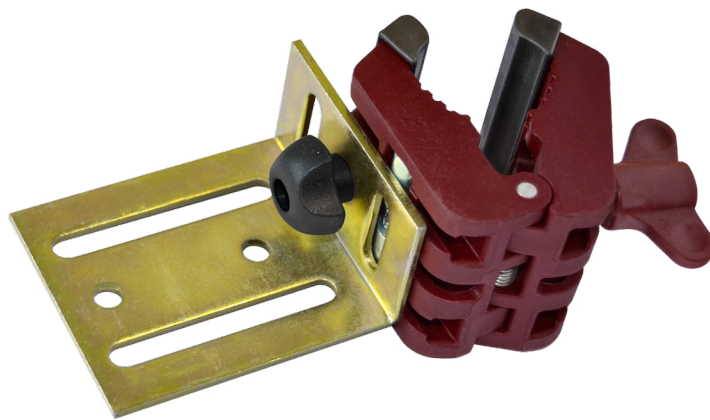
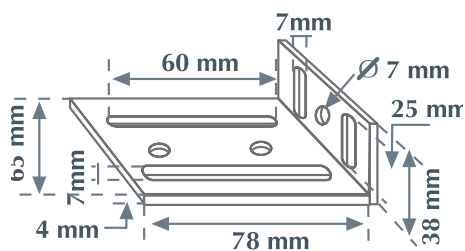



### ПОДВІЙНИЙ, СТАЛИЙ MULTI ЗАТИСКАЧ

АРТИКУЛ	 cm	 cm	 kg
P34054	5	1,8-4,8	0,44

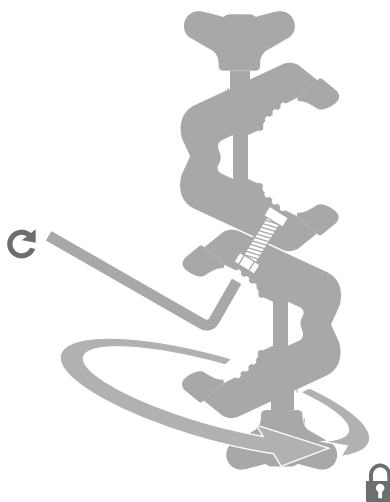
- Два тримача з'єднані за допомогою гвинта М6.
- Можливість встановлення і фіксації їх взаємного положення.
- Можливість повороту на 360°



### ПОДВІЙНИЙ МУЛЬТИ ЗАТИСКАЧ ПОВОРОТНИЙ

АРТИКУЛ	 cm	 cm	 kg
P34055	A: 5	A: 1,8-4,8	0,44
	B: 3	B: 1,8-3	

- Два тримача з'єднані за допомогою гвинта
- Легка зміна сили стиснення і фіксація їх взаємного положення.
- Можливість повороту на 360°

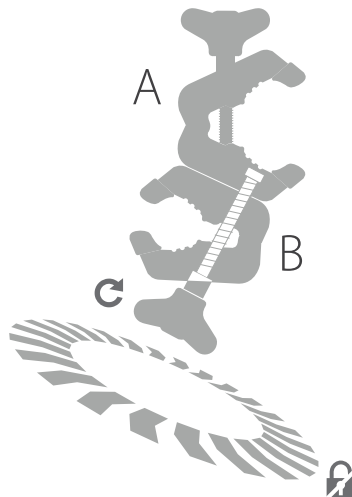



## СТРУБЦИНИ MAXIPRESS



більше інформації на  
[www.pither.com.ua](http://www.pither.com.ua)

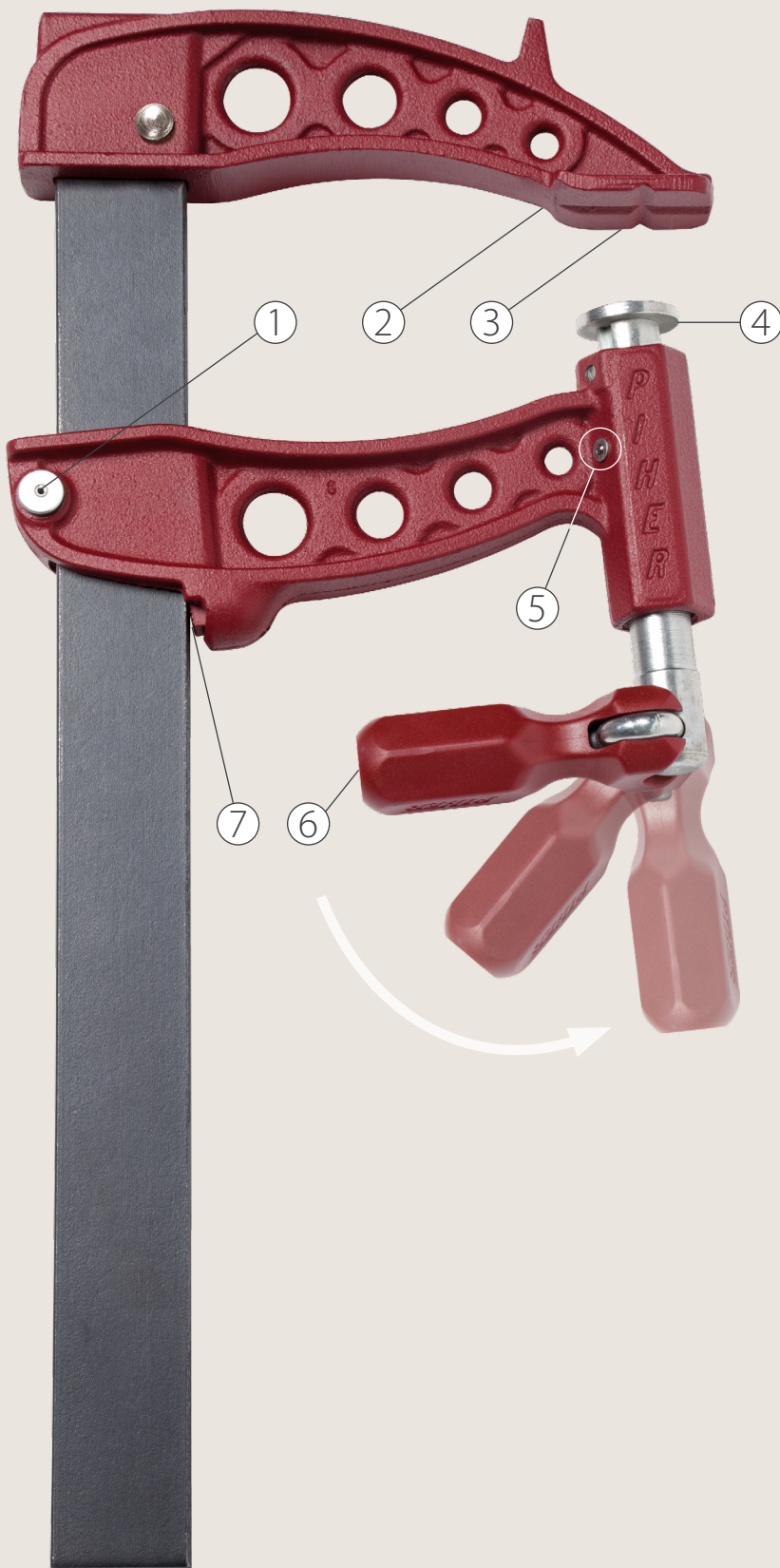

Ергономічний і зручний.



Висока якість виготовлення  
і ексклюзивний дизайн.

- ① Система позиціонування, яка запобігає випадковому падінню нижньої щоки.
- ② Заокруглена верхня щока дозволяє працювати, минаючи заокруглення і виступи.
- ③ Пази на робочій поверхні гарантують оптимальний захват на трубах, профілях, і тд.
- ④ Зміцнений поршень, який запобігає ушкодженню матеріалу.
- ⑤ Отвір в механізмі зажиму для змащення гвинта.
- ⑥ Змінна ручка ергономічного дизайну.
- ⑦ Система запобігання ковзанню нижньої щоки.

## ПОВНІСТЮ ЗАХИЩЕНИЙ, ПОДВІЙНИЙ РІЗЬБОВИЙ ГВИНТ

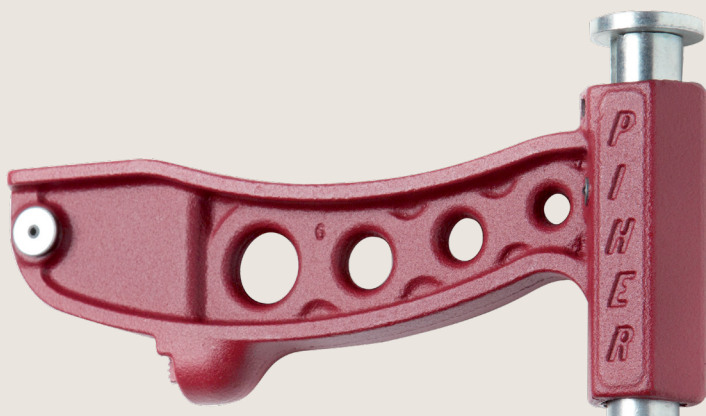

Збільшує як силу, так і швидкість подачі завдяки подвійному гвинту і трикутним зубам.

Абсолютно простий рух без будь-яких поворотів.

Більша сила натиску і міцний затискач, у порівнянні із стандартними, навіть під час роботи під кутом.

Захищений від усіх зовнішніх впливів: бризок від зварювання, забруднення бетоном, металевою тирсою, і тд.

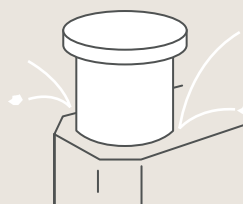
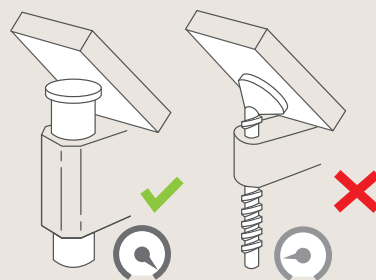
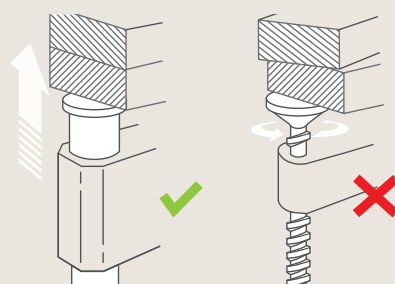
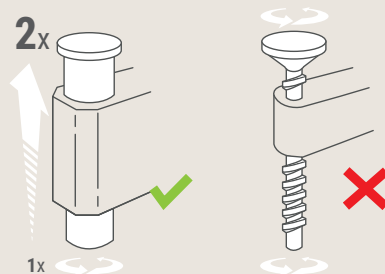
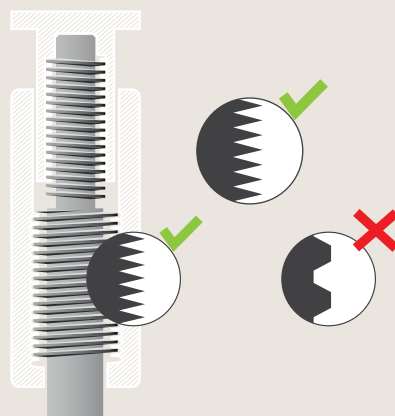

- гвинт повністю захищений від зовнішніх впливів
- щелепи, відлиті з чавуну
- екстра-міцна сталева напрямляюча (90 кг./мм<sup>2</sup>)
- гальма, які запобігають ковзанню рухомої щоки
- антикорозійне покриття
- щоки покриті епоксидною смолою перед фарбуванням

## СТОЛЯРНИЙ ЗАТИСКАЧ

### МОДЕЛЬ - MAXIPRESS F



НАПРАВЛЯЮЧА **35 x 8 мм**      МАКС. СИЛА **9000 N**

Артикул	↑ cm	← cm	← cm	kg
P60020	20	12	10	2,12
P60030	30	12	10	2,34
P60040	40	12	10	2,56
P60050	50	12	10	2,78
P60060	60	12	10	3,00
P60080	80	12	10	3,44
P60100	100	12	10	3,88
P60120	120	12	10	4,32
P60140	140	12	10	4,76
P60150	150	12	10	4,98

### МОДЕЛЬ - MAXIPRESS R



НАПРАВЛЯЮЧА **40 x 10**      МАКС. СИЛА **10000 N**

Артикул	↑ cm	← cm	← cm	kg
P61020	20	16	14	3,19
P61030	30	16	14	3,5
P61040	40	16	14	3,82
P61050	50	16	14	4,13
P61060	60	16	14	4,45
P61080	80	16	14	5,07
P61100	100	16	14	5,7
P61120	120	16	14	6,33
P61140	140	16	14	6,96
P61150	150	16	14	7,27
P61160	160	16	14	7,59
P61180	180	16	14	8,21
P61200	200	16	14	8,83
P61220	220	16	14	9,46
P61250	250	16	14	10,06
P61300	300	16	14	10,72

#### ЗАКРІП. КЛИНОК

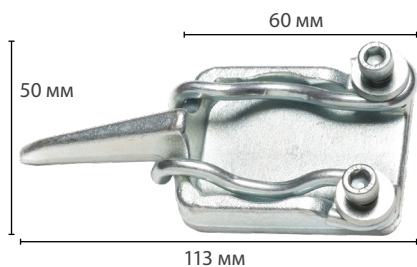

Артикул

- Доступна для моделей F і MAXIPRESS F.
- Виготовлені з кованої сталі.

P14059

#### ЗАХИСНА НАКЛАДКА

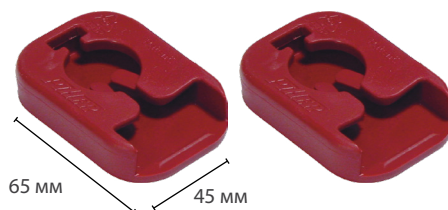

Артикул



- Набір з двох штук.
- Доступна для моделей MAXIPRESS, E, F, R, EM, FM, P, C, K, S.

P24014

#### ЗНІМНИЙ ТРИМАЧ



Артикул

- Доступна для моделей MAXIPRESS.

P14057



- гвинт повністю захищений від зовнішніх впливів
- щелепи, відлиті з чавуну
- екстра-міцна сталева напрямляюча (90 кг./мм<sup>2</sup>)
- гальма, які запобігають ковзанню рухомої щоки
- антикорозійне покриття
- щоки покриті епоксидною смолою перед фарбуванням





## ПОРШНЕВІ ЗАТИСКАЧІ

### МОДЕЛЬ - XXL



- рифлена верхня щелепа для роботи з трубами і кутовими елементами
- для бляхарської промисловості.

НАПРАВЛЯЮЧА **60 x 12 мм**      МАКС. СИЛА **22000 N**

АРТИКУЛ	 cm	 cm	 cm	 kg
P12025	25	19	16,5	7,2
P12030	30	19	16,5	7,5
P12040	40	19	16,5	8,0
P12050	50	19	16,5	8,5
P12060	60	19	16,5	9,2
P12070	70	19	16,5	9,7
P12080	80	19	16,5	10,3
P12090	90	19	16,5	11,0
P12100	100	19	16,5	11,4
P12110	110	19	16,5	12,0
P12120	120	19	16,5	12,6
P12130	130	19	16,5	13,1
P12140	140	19	16,5	13,7
P12150	150	19	16,5	14,2
P12160	160	19	16,5	14,8
P12170	170	19	16,5	15,4
P12180	180	19	16,5	15,9
P12190	190	19	16,5	16,5
P12200	200	19	16,5	17,1
P12210	210	19	16,5	17,6
P12220	220	19	16,5	18,2
P12230	230	19	16,5	18,8
P12240	240	19	16,5	19,3
P12250	250	19	16,5	20,0
P12275	275	19	16,5	21,3
P12300	300	19	16,5	22,7

- Приклад **найменшого** затиску МОДЕЛЬ - XXL (АРТИКУЛ P12025).



ЕКСТРЕМАЛЬНА СИЛА

## ПОРШНЕВІ СТРУБЦИНИ BLUE LINE



більше інформація  
[www.piher.com.ua](http://www.piher.com.ua)

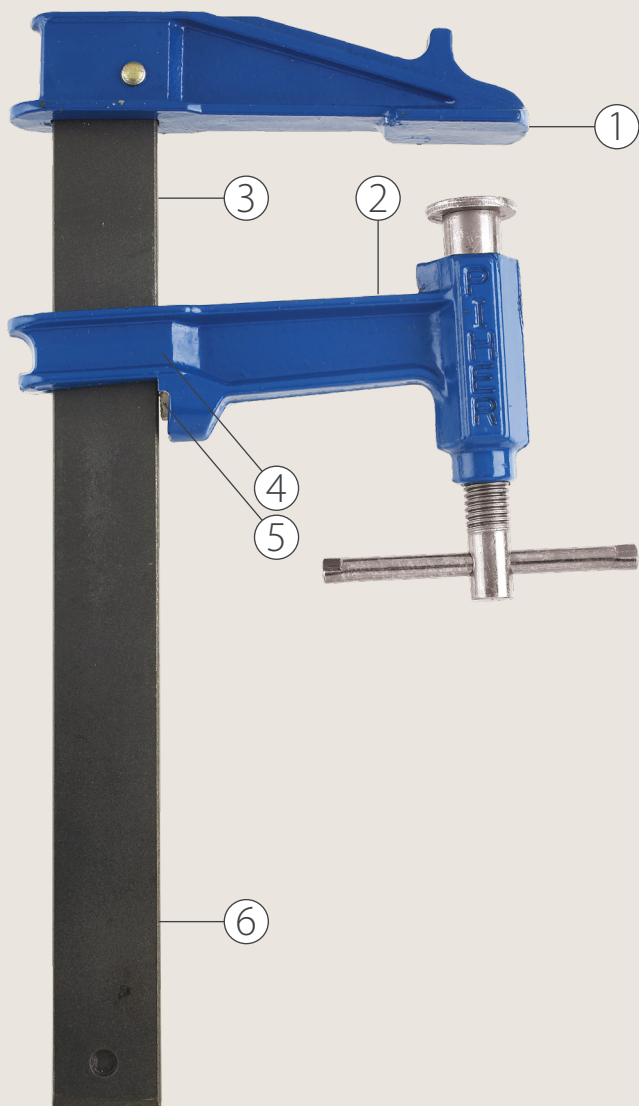

- ① Щоки виконані з чавуну.
- ② Щоки покриті епоксидною смолою.
- ③ Супер стійка, кована направляюча (90 кг/мм<sup>2</sup>).
- ④ Нова система запобігання ковзанню в моделях F і R.
- ⑤ Система запобігання ковзанню нижньої щоки.
- ⑥ Антикорозійне покриття направляючої.

## ЗАХИСНІ НАКЛАДКИ

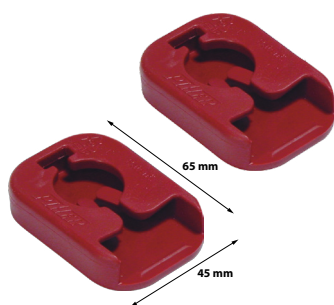

- Набір з двох штук.
- Доступний для моделей: Maxipress, E, F, R, EM, EH, FM, P, C, K, S

АРТИКУЛ

P24014



В упакованні 100 шт. захисних накладок P24009

АРТИКУЛ

P24010

## НАСТІЛЬНА ПІДСТАВКА

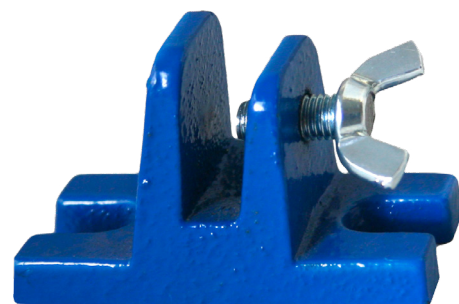

Для моделей з направляючими:  
30x8, 35x8, 40x10

АРТИКУЛ

P14090

# ПОРШНЕВІ СТРУБЦИНИ

## МОДЕЛЬ - E



НАПРАВЛЯЮЧА **30 x 8 мм**

МАКС. СИЛА **9000 N**

АРТИКУЛ	cm	cm	cm	kg
P03010	10	8,5	7	1,00
P03015	15	8,5	7	1,10
P03020	20	8,5	7	1,20
P03025	25	8,5	7	1,30
P03030	30	8,5	7	1,40
P03040	40	8,5	7	1,50
P03050	50	8,5	7	1,60
P03060	60	8,5	7	1,70

## МОДЕЛЬ - F



НАПРАВЛЯЮЧА **35 x 8 мм**

МАКС. СИЛА **9000 N**

АРТИКУЛ	cm	cm	cm	kg
P04020	20	12	10,5	1,80
P04025	25	12	10,5	1,90
P04030	30	12	10,5	2,00
P04040	40	12	10,5	2,20
P04050	50	12	10,5	2,40
P04060	60	12	10,5	2,60
P04080	80	12	10,5	3,00
P04100	100	12	10,5	3,40
P04120	120	12	10,5	3,80
P04140	140	12	10,5	4,20
P04150	150	12	10,5	4,40
P04200	200	12	10,5	5,40

## МОДЕЛЬ - R



НАПРАВЛЯЮЧА **40 x 10 мм**

МАКС. СИЛА **10000 N**

АРТИКУЛ	cm	cm	cm	kg
P05020	20	15	12,5	2,80
P05025	25	15	12,5	3,00
P05030	30	15	12,5	3,10
P05040	40	15	12,5	3,40
P05050	50	15	12,5	3,70
P05060	60	15	12,5	4,00
P05080	80	15	12,5	4,60
P05100	100	15	12,5	5,20
P05120	120	15	12,5	5,80
P05140	140	15	12,5	6,40
P05150	150	15	12,5	6,70
P05160	160	15	12,5	7,00
P05180	180	15	12,5	7,60
P05200	200	15	12,5	8,20
P05220	220	15	12,5	8,80
P05250	250	15	12,5	9,70
P05300	300	15	12,5	11,20

- щелепи, відлиті з чавуну
- гальма, які запобігають ковзанню рухомої щоки
- екстра-міцна сталева напрямляюча (90кг/мм<sup>2</sup>)
- антикорозійне покриття напрямляючої
- щоки покриті епоксидною смолою перед фарбуванням





## ПОРШНЕВІ СТРУБЦИНИ

### МОДЕЛЬ - EM



- рифлена ручка з бука

НАПРАВЛЯЮЧА **30 x 8 мм**      МАКС. СИЛА **9000 N**



АРТИКУЛ	 cm	 cm	 cm	 kg
P41010	10	8,5	7	1,0
P41015	15	8,5	7	1,1
P41020	20	8,5	7	1,2
P41025	25	8,5	7	1,3
P41030	30	8,5	7	1,4
P41040	40	8,5	7	1,6
P41050	50	8,5	7	1,8
P41060	60	8,5	7	2,0

### МОДЕЛЬ - FM



- рифлена ручка з бука

НАПРАВЛЯЮЧА **35 x 8 мм**      МАКС. СИЛА **9000 N**

АРТИКУЛ	 cm	 cm	 cm	 kg
P42020	20	12	1,5	1,80
P42025	25	12	1,5	1,90
P42030	30	12	1,5	2,00
P42040	40	12	1,5	2,20
P42050	50	12	1,5	2,40
P42060	60	12	1,5	2,60
P42080	80	12	1,5	3,00
P42100	100	12	1,5	3,40
P42120	120	12	1,5	3,80
P42140	140	12	1,5	4,20
P42150	150	12	1,5	4,40
P42200	200	12	1,5	5,40

- щелепи, відлиті з чавуну
- гальма, які запобігають ковзанню рухомої щоки
- екстра-міцна сталева напрямляюча (90кг/мм<sup>2</sup>)
- антикорозійне покриття напрямляючої
- щоки покриті епоксидною смолою перед фарбуванням





## ПОРШНЕВІ СТРУБЦИНИ

### МОДЕЛЬ - EN



- металева перехресна ручка

НАПРАВЛЯЮЧА **30 x 8 мм**      МАКС. СИЛА **9000 N**



АРТИКУЛ	 cm	 cm	 cm	 kg
P45010	10	8,5	7	1,0
P45015	15	8,5	7	1,1
P45020	20	8,5	7	1,2
P45025	25	8,5	7	1,3
P45030	30	8,5	7	1,4
P45040	40	8,5	7	1,6
P45050	50	8,5	7	1,8
P45060	60	8,5	7	2,0

### МОДЕЛЬ - FN



- металева перехресна ручка

НАПРАВЛЯЮЧА **35 x 8 мм**      МАКС. СИЛА **9000 N**

АРТИКУЛ	 cm	 cm	 cm	 kg
P46020	20	12	1,5	1,80
P46025	25	12	1,5	1,90
P46030	30	12	1,5	2,00
P46040	40	12	1,5	2,20
P46050	50	12	1,5	2,40
P46060	60	12	1,5	2,60
P46080	80	12	1,5	3,00
P46100	100	12	1,5	3,40
P46120	120	12	1,5	3,80
P46140	140	12	1,5	4,20
P46150	150	12	1,5	4,40
P46200	200	12	1,5	5,40

- щелепи, відлиті з чавуну
- гальма, які запобігають ковзанню рухомої щоки
- екстра-міцна сталева напрямляюча (90кг/мм2)
- антикорозійне покриття напрямляючої
- щоки покриті епоксидною смолою перед фарбуванням

## ПОРШНЕВІ СТРУБЦИНИ

### МОДЕЛЬ - S

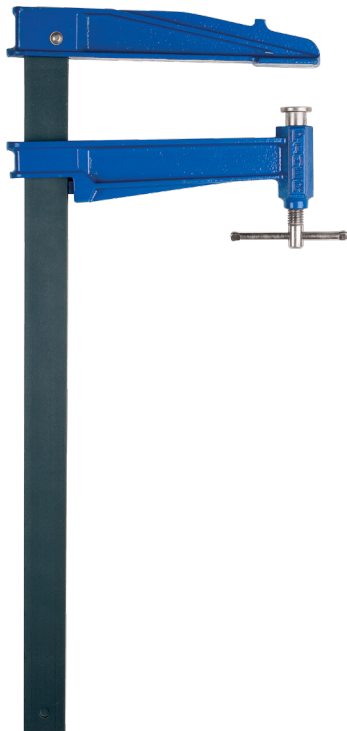





- поглиблений діапазон щоки

НАПРАВЛЯЮЧА

**40 x 10 мм**

МАКС. СИЛА

**7000 N**

АРТИКУЛ	 cm	 cm	 cm	 kg
<b>P15020</b>	20	22	2,5	3,50
<b>P15030</b>	30	22	2,5	3,80
<b>P15040</b>	40	22	2,5	4,10
<b>P15050</b>	50	22	2,5	4,40
<b>P15060</b>	60	22	2,5	4,70
<b>P15070</b>	70	22	2,5	5,00
<b>P15080</b>	80	22	2,5	5,30
<b>P15090</b>	90	22	2,5	5,70
<b>P15100</b>	100	22	2,5	6,00

### МОДЕЛЬ - K







- поглиблений діапазон щоки

НАПРАВЛЯЮЧА

**40 x 10 мм**

МАКС. СИЛА

**5000 N**

АРТИКУЛ	 cm	 cm	 cm	 kg
<b>P06020</b>	20	30	28,5	3,90
<b>P06030</b>	30	30	28,5	4,20
<b>P06040</b>	40	30	28,5	4,50
<b>P06050</b>	50	30	28,5	4,80
<b>P06060</b>	60	30	28,5	5,10
<b>P06070</b>	70	30	28,5	5,40
<b>P06080</b>	80	30	28,5	5,80
<b>P06090</b>	90	30	28,5	6,10
<b>P06100</b>	100	30	28,5	6,40



- щелепи, відлиті з чавуну
- гальма, які запобігають ковзанню рухомої щоки
- екстра-міцна сталева напрямляюча (90кг/мм2)
- антикорозійне покриття напрямляючої
- щоки покриті епоксидною смолою перед фарбуванням

## ПОРШНЕВІ СТРУБЦИНИ

### МОДЕЛЬ - 40 К

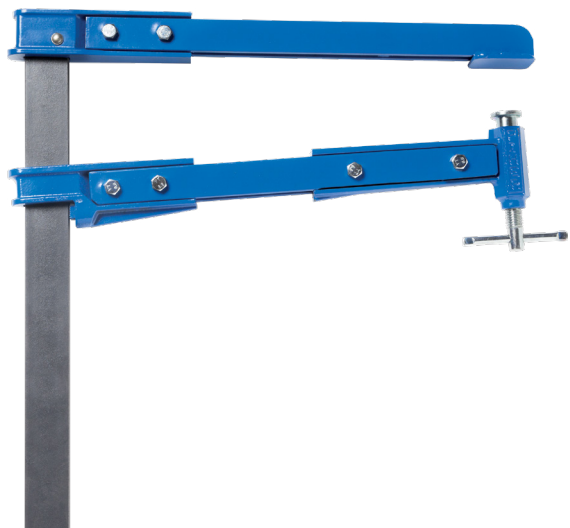





- поглиблений діапазон щоки

НАПРАВЛЯЮЧА

**40 x 10 мм**

МАКС. СИЛА

**2000 N**

АРТИКУЛ	 cm	 cm	 cm	 kg
<b>P06503</b>	30	42	40	6,60
<b>P06504</b>	40	42	40	6,90
<b>P06505</b>	50	42	40	7,20
<b>P06506</b>	60	42	40	7,50
<b>P06508</b>	80	42	40	8,20
<b>P06510</b>	100	42	40	8,80

### МОДЕЛЬ - 50 К

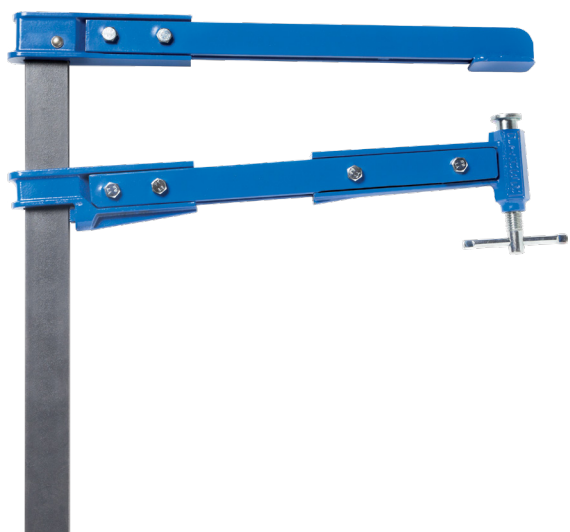





- поглиблений діапазон щоки

НАПРАВЛЯЮЧА

**40 x 10 мм**

МАКС. СИЛА

**5000 N**

АРТИКУЛ	 cm	 cm	 cm	 kg
<b>P06703</b>	30	52	50	7,10
<b>P06704</b>	40	52	50	7,40
<b>P06705</b>	50	52	50	7,70
<b>P06706</b>	60	52	50	8,00
<b>P06708</b>	80	52	50	8,70
<b>P06710</b>	100	52	50	9,30

- щелепи, відлиті з чавуну
- оцинкована направляюча з лінійкою
- гальма, які запобігають ковзанню рухомої щоки

## СТОЛЯРНИЙ ЗАТИСКАЧ

### МОДЕЛЬ - М



**Гвинт з дрібною різьбою,** перехресна ручка, яка сприяє максимальній силі натиску.  
**Рекомендується для роботи з металом.**







Два комплекти захисних накладок.

АРТИКУЛ   
**P30023**

НАПРАВЛЯЮЧА **18 x 7 мм**

МАКС. СИЛА **4000 N**

АРТИКУЛ	 cm	 cm	 cm	 kg
<b>P01012</b>	12	7	5,7	0,42
<b>P01015</b>	15	7	5,7	0,45
<b>P01020</b>	20	7	5,7	0,50
<b>P01025</b>	25	7	5,7	0,55
<b>P01030</b>	30	7	5,7	0,60

### МОДЕЛЬ - Мм



**Ручка з бука і** трапецієвидне різьблення на гвинті.  
**Рекомендується для роботи з деревиною.**







Два комплекти захисних накладок.

АРТИКУЛ   
**P30023**

НАПРАВЛЯЮЧА **18 x 7 мм**

МАКС. СИЛА **4000 N**

АРТИКУЛ	 cm	 cm	 cm	 kg
<b>P02012</b>	12	7	5,7	0,44
<b>P02015</b>	15	7	5,7	0,47
<b>P02020</b>	20	7	5,7	0,52
<b>P02025</b>	25	7	5,7	0,57
<b>P02030</b>	30	7	5,7	0,62

### МОДЕЛЬ - Z

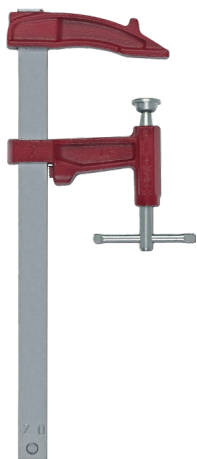

**Подовжений захист різьби гвинта,** що сприяє довшому терміну використання.  
**Ідеально підходить для робіт у важких умовах, таких як зварювання.**







Два комплекти захисних накладок.

АРТИКУЛ   
**P30023**

НАПРАВЛЯЮЧА **18 x 7 мм**

МАКС. СИЛА **4000 N**

АРТИКУЛ	 cm	 cm	 cm	 kg
<b>P22012</b>	12	7	5,7	0,48
<b>P22015</b>	15	7	5,7	0,51
<b>P22020</b>	20	7	5,7	0,56
<b>P22025</b>	25	7	5,7	0,61
<b>P22030</b>	30	7	5,7	0,66



- нейлонова щелепа, зміцнена скловолокном
- направляюча із загартованої сталі
- можливість відсування щок

## СТОЛЯРНИЙ ЗАТИСКАЧ

### МОДЕЛЬ - QUICK PIHER

МАКС. СИЛА **1500 N**



НАКЛАДКА НА ЩОКИ  
**QUICK PIHER**

АРТИКУЛ

**P52500**

АРТИКУЛ	↑ cm	← cm	kg
<b>P52515</b>	15	5	0,65
<b>P52530</b>	30	5	0,76
<b>P52545</b>	45	5	0,88
<b>P52560</b>	60	5	1,00
<b>P52590</b>	90	5	1,24
<b>P52525</b>	125	5	1,74

### МОДЕЛЬ - EXTRA QUICK PIHER

МАКС. СИЛА **1500 N**



НАКЛАДКА НА ЩОКИ  
**EXTRA QUICK PIHER**

АРТИКУЛ

**P52504**

АРТИКУЛ	↑ cm	← cm	kg
<b>P52615</b>	15	8	0,65
<b>P52630</b>	30	8	0,76
<b>P52645</b>	45	8	0,88
<b>P52660</b>	60	8	1,00
<b>P52690</b>	90	8	1,24
<b>P52625</b>	125	8	1,74

### МОДЕЛЬ - MINI QUICK PIHER

МАКС.  
НАТИСК **750 N**



АРТИКУЛ	↑ cm	← cm	kg
<b>P52415</b>	15	5,5	0,44
<b>P52430</b>	30	5,5	0,52

- загартована металева стрічка CK67S
- лита сталева основа
- нейлонові ручки
- завжди точно з'єднання
- рівномірний натяг
- заокруглені краї стрічки

## ЗАТИСКАЧ З СТАЛЕВИМ ХАМУТОМ

### МОДЕЛЬ - СТАЛЕВИЙ ХАМУТ

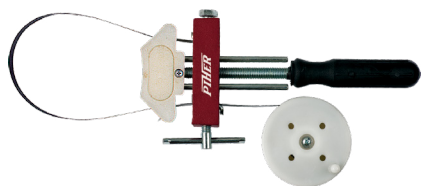

АРТИКУЛ	ТИП	ШИРИНА СМ	ДОВЖИНА СМ	kg
P24005	B	2	650	1,79
P24006	C	2,5	800	2,37

### МОДЕЛЬ - КВАДРАТНА

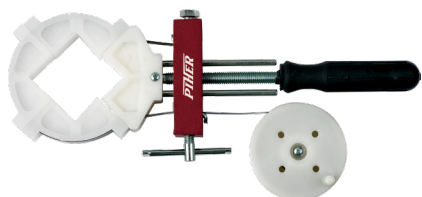

АРТИКУЛ	ТИП	ШИРИНА СМ	ДОВЖИНА СМ	kg
P24002	A	1,2	500	1,29
P24003	B	2	650	2,09
P24004	C	2,5	800	2,71

### МОДЕЛЬ - ШЕСТИКУТНА

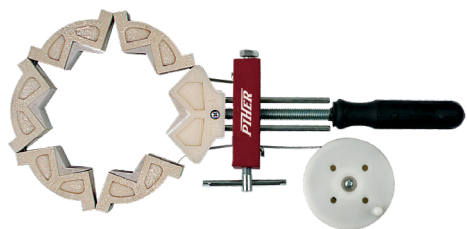

АРТИКУЛ	ТИП	ШИРИНА СМ	ДОВЖИНА СМ	kg
P24007	Hex.	1,2	500	1,31

### МОДЕЛЬ - ВОСЬМИКУТНА

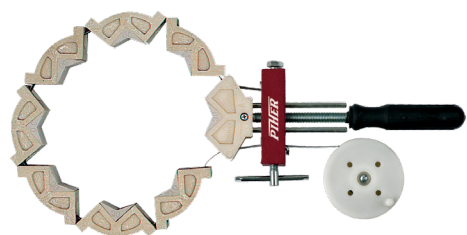

АРТИКУЛ	ТИП	ШИРИНА СМ	ДОВЖИНА СМ	kg
P24008	Oct.	1,2	500	1,45

### ЗАСТОСУВАННЯ

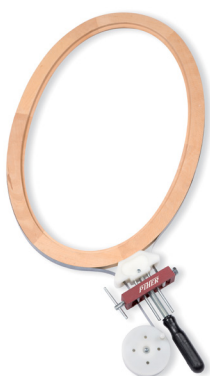

- запатентована система, яка запобігає ковзанню
- щелепи, відлиті з чавуну
- паралельні щелепи покриті нейлоновим захистом
- розроблений спеціально для столярів
- можливість повороту щок
- біметалічна ручка

## СТОЛЯРНИЙ ЗАТИСКАЧ З СУЦІЛЬНОЮ ПОВЕРХНЕЮ

### МОДЕЛЬ - PRL 95

НАПРАВЛЯЮЧА **29 x 9 мм** МАКС. СИЛА **5000 N**

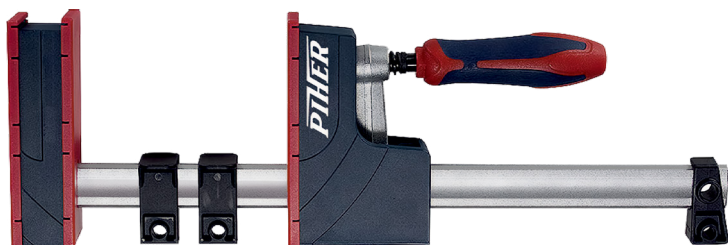

АРТИКУЛ	↑ cm	← cm	kg
P31203	30	9,5	2,03
P31206	60	9,5	2,57
P31208	80	9,5	2,93
P31210	100	9,5	3,28
P31212	125	9,5	3,73
P31215	150	9,5	4,18
P31220	200	9,5	5,07
P31225	250	9,5	5,96

### МОДЕЛЬ - PRL 80

НАПРАВЛЯЮЧА **20 x 5 мм** МАКС. СИЛА **2000 N**



АРТИКУЛ	↑ cm	← cm	kg
P31116	16	8	0,6
P31130	30	8	0,7
P31160	60	8	0,9

### ЗАСТОСУВАННЯ



## МОДЕЛЬ - ТРАЛ



- **Плоска щока дозволяє монтаж в пазах розміром 0,47 x 0,31 ціла.**
- Рухома щока з клапанним механізмом
- Кутова сталь.
- У комплект входить захисна накладка.

НАПРАВЛЯЮЧА **13,5 x 6,5 мм**

АРТИКУЛ	↑ cm	→ cm	kg
P30810	12	6	0,5
P30811	16	6	0,53
P30812	20	6	0,55
P30813	30	6	0,6

ПЕРЕТИН А - А

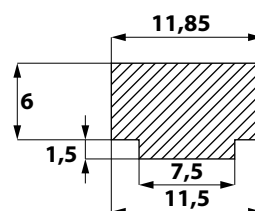

## МОДЕЛЬ - ТММ

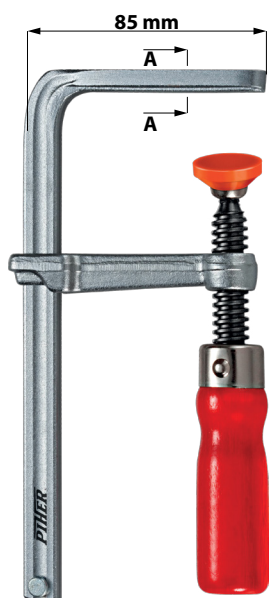

- **Плоска щока дозволяє монтаж в пазах розміром 0,47 x 0,31 ціла.**
- Дерев'яна ручка.
- У комплект входить захисна накладка.

НАПРАВЛЯЮЧА **13,5 x 6,5 мм**

АРТИКУЛ	↑ cm	→ cm	kg
P30800	12	6	0,3
P30801	16	6	0,33
P30802	20	6	0,35
P30803	30	6	0,36

ПЕРЕТИН А - А

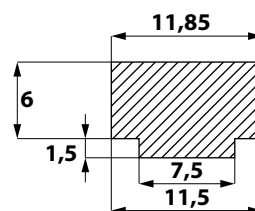



## МОДЕЛЬ - PAL



- **Затискачі із сталі.**
- Рухома щока з клапанним механізмом
- Кутова сталь.

## ЗАХИСНІ НАКЛАДКИ



- **Виготовлені з міцного пластику.**
- Захищають щоки затискача і обривлювальний елемент.

АРТИКУЛ	cm	cm	kg	НАПРАВЛЯЮЧА	МАКС. СИЛА 
P30612	12	6	0,53	13,5 x 6,5 мм	1600 N
P30616	16	8	0,67	16 x 7,5 мм	3000 N
P30620	20	10	1,13	19,5 x 9,5 мм	3500 N
P30625	25	12	1,5	22 x 10 мм	4000 N
P30630	30	12	1,58	22 x 10 мм	4000 N
P30640	40	12	2,44	25,5 x 12 мм	5500 N
P30650	50	12	2,66	25,5 x 12 мм	5500 N
P30660	60	12	2,83	25,5 x 12 мм	5500 N
P30680	80	12	3,64	27 x 13 мм	6000 N
P30691	100	12	4,22	27 x 13 мм	6000 N

АРТИКУЛ ЗАХИСНІ НАКЛАДКИ	АРТИКУЛ РУХОМІ ЩОКИ
P30418	P30407
P30419	P30408
P30420	P30409
P30421	P30410
P30421	P30410
P30422	P30400
P30422	P30400
P30422	P30400
P30423	P30607
P30423	P30607

## МОДЕЛЬ - PAL R

АРТИКУЛ	cm	cm	kg	НАПРАВЛЯЮЧА	МАКС. СИЛА 
P30703	30	14	2,26	25,5 x 12 мм	5000 N
P30704	40	14	2,5	25,5 x 12 мм	5000 N
P30705	50	14	2,72	25,5 x 12 мм	5000 N
P30706	60	14	2,92	25,5 x 12 мм	5000 N

## ЗАХИСНІ НАКЛАДКИ

АРТИКУЛ ЗАХИСНІ НАКЛАДКИ	АРТИКУЛ РУХОМІ ЩОКИ
P30422	P30411
P30422	P30411
P30422	P30411
P30422	P30411

- міцний корпус з ABS
- в комплекті захисні накладки

## ПРИСОСКИ

### Ven 1



Використання однією рукою.

### Ven 2



Використання однією рукою.

### Ven 2 ПЕРЕСУВНІ



По центру нейлоновий тримач з обертовими головками.



АРТИКУЛ	ТИП	Ø СМ	kg	НАВАНТАЖЕННЯ	
				макс.	GS
P30024	VEN 1	12,3	0,30	20 кг	10 кг
P30130	VEN 2	11,7	0,56	40 кг	25 кг
P30025	VEN 2 art.	11,7	0,60	30 кг	

## РУЧНА ПРИСОСКА



АРТИКУЛ	Ø СМ	kg	макс.
P30129	8,5	0,09	10 кг

- Запобігає пошкодженню поверхні.
- Для перенесення скла, плитки, листів металу і непористих матеріалів.
- **В упаковці 2 присоски.**



## ПРИСОСКИ ДЛЯ СКЛЕЮВАННЯ



АРТИКУЛ	Ø СМ	kg
P30106	7,8	0,5

- Виготовлені з міцного пластику ABS.

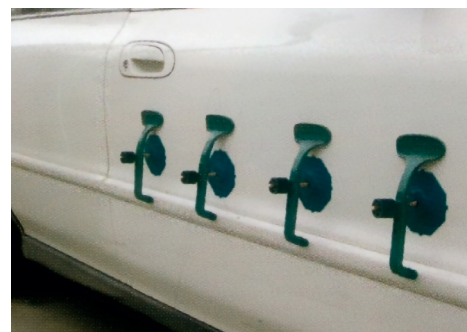

Venal 3

Venal 2

Venal 1



АРТИКУЛ	ТИП	Ø СМ	kg	НАВАНТАЖЕННЯ	
				макс.	GS
P30026	VENAL 1	12,3	0,47	40 кг	15 кг
P30027	VENAL 2	12,3	0,94	60 кг	25 кг
P30028	VENAL 3	12,3	1,34	100 кг	35 кг



Venal 2 / SILIKON

Venal 3 / SILIKON

АРТИКУЛ	ТИП	Ø СМ	kg	макс.
P30127	VEN 2 SIL.	12,3	0,94	100 кг
P30128	VEN 3 SIL.	12,3	1,34	60 кг

- Для роботи при високих температурах.
- Не пошкоджує поверхні елемента.



## МАТЕРІАЛИ, ЯКІ ВИКОРИСТОВУЮТЬ ДЛЯ ГУМОВИХ ПРИСОСОК

	Максимальна температура 	Мінімальна температура 	Витривалість 	Пошкодження Поверхні 
<b>NITRYLE</b>	65°C	-10°C	Обмежена	Так
<b>SILIKON</b>	100°C	-110°C	Необмежена	Hi

## ПОДВІЙНА ПРИСОСКА ДЛЯ ВИРІВНЮВАННЯ



АРТИКУЛ	Ø СМ	kg
<b>Р30107</b>	12,3	1

- Корпус з сплаву алюмінію високої щільності.
- У комплект входять захисні щитки.
- Вертикальний гвинт довжиною 4 см з нейлоною накладкою.

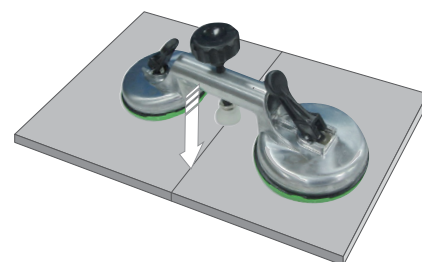

## КУТОВА ПРИСОСКА



АРТИКУЛ	Ø СМ	kg
<b>Р30103</b>	11,7	1,31

- Корпус з сплаву алюмінію високої щільності.
- Запатентована клапанна система розтягування.
- У комплект входять захисні щитки.

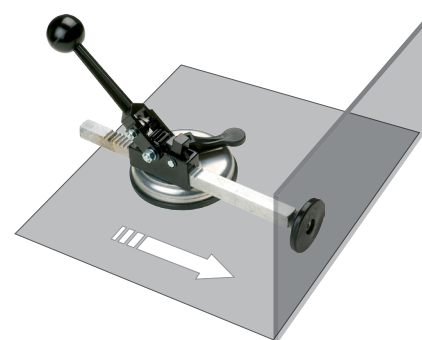

## ПОДВІЙНА ПРИСОСКА З ЗАПАТЕНТОВАНОЮ КЛАПАННОЮ СИСТЕМОЮ



АРТИКУЛ	Ø СМ	kg
<b>Р30102</b>	11,7	1,61

- Корпус з сплаву алюмінію високої щільності.
- Запатентована клапанна система розтягування.
- У комплект входять захисні щитки.



## ПОДВІЙНА ПРИСОСКА З ГВИНТОВИМ МЕХАНІЗМОМ



АРТИКУЛ	Ø СМ	kg
<b>Р30101</b>	11,7	1,87

- Корпус з сплаву алюмінію високої щільності.
- Гвинтовий механізм розтягування.
- У комплект входять захисні щитки.

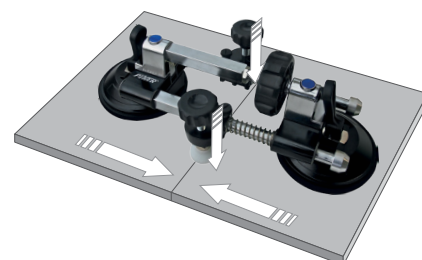



## VENTOSA PROFESIONAL 1

АРТИКУЛ	Ø см	kg	НАВАНТАЖЕННЯ	
			макс.	GS
<b>P30100</b>	20	1,40	100 кг	65 кг

- Сталева ручка.
- Латунний насос з індикатором втрати вакууму.
- Кнопка швидкого звільнення.
- У комплект входить сумка для перенесення і захисна кришка.

Захисна кришка



Сумка для перенесення



## VENTOSA PROFESIONAL 2

АРТИКУЛ	Ø см	kg	НАВАНТАЖЕННЯ	
			макс.	GS
<b>P30110</b>	20	0,89	85 кг	55 кг

- Міцна ручка із пластику ABS.
- Міцний насос з ABS з індикатором втрати вакууму.
- Кнопка швидкого звільнення.
- У комплект входить сумка для перенесення і захисна кришка.

Захисна кришка





Сумка для перенесення



## UNI-CLAMP



АРТИКУЛ	 cm	 kg
<b>P57099</b>	1 - 4,8	0,73
<b>P57100</b>	1 - 6,5	1,8

- Кутів з'єднання можуть бути ідеально виставлені і відповідно затисненні.
- Ергономічна ручка з сучасним дизайном.
- Простий у використанні однією рукою.
- Чавунний корпус забезпечує довгий термін використання.



## АЛЮМІНІЄВІ ТОРЦЬОВІ ЗАТИСКАЧІ



АРТИКУЛ	ТИП	 cm	 kg
<b>P57101</b>	<b>80</b>	1 - 8	1,5
<b>P57102</b>	<b>45</b>	1 - 4,8	0,65

- Алюмінієвий корпус.
- Проти ковзкі щокі забезпечують надійний захват на слизьких поверхнях.
- Легке приклеювання до краю.
- Миттєвий притиск навіть за допомогою однієї руки.

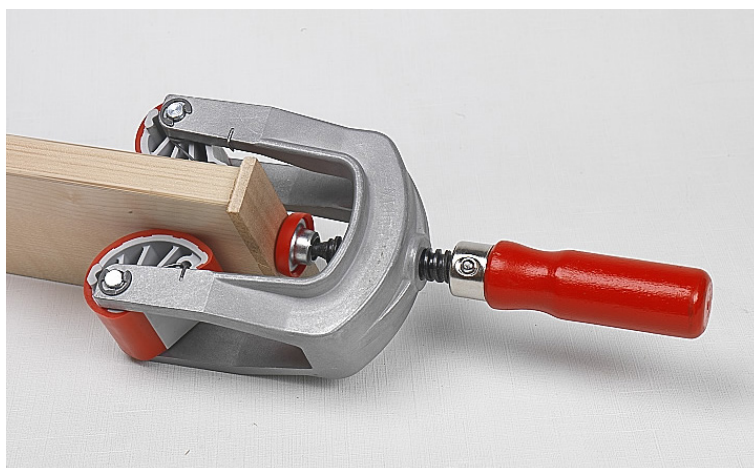





## ЗАХВАТ ДЛЯ ПЕРЕНЕСЕННЯ ПЛИТ



МАКС. НАВАНТАЖЕННЯ

**75 кг**

АРТИКУЛ	 cm	 kg
<b>P57103</b>	0 - 6,5	0,95

- Легкий підйом і транспортування.
- Безпечне і дбайливе переміщення дерева, пластика, нетовстих панелей і багато іншого.
- Алюмінієвий корпус.





## РУЧКА ДЛЯ ПЕРЕНЕСЕННЯ ЛИСТОВОГО СКЛА



МАКС. НАВАНТАЖЕННЯ

**80 кг**

АРТИКУЛ	 cm	 kg
<b>P30104</b>	2,5	1

- Корпус з алюмінієвого сплаву високої щільності.
- На обох стискаючих поверхнях поставлена гума, яка запобігає ковзанню.



## ПЛАСТИКОВИЙ ТРАНСПОРТУВАЛЬНИЙ ЗАХВАТ



МАКС. НАВАНТАЖЕННЯ

**100 кг**

АРТИКУЛ	 kg
<b>P30105</b>	0,45





- Корпус з міцного пластику.
- Максимальна товщина переносної панелі 30 мм.



СТУПЕНЕВІ ЗАТИСКАЧІ



**NOWOŚĆ**



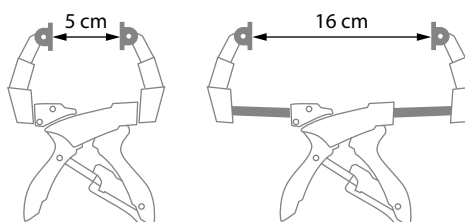

АРТИКУЛ	 cm	 cm	 cm	 kg
<b>P52204</b>	21	16	6	0,23



- Щелепи з регульованим кутом і шириною.

СТУПЕНЕВІ ЗАТИСКАЧІ







АРТИКУЛ	 cm	 cm	 cm	 kg
<b>P52201</b>	18	5,5	4	0,16
<b>P52202</b>	22	8,5	7,5	0,20

- Щелепи зі змінним кутом.
- Дуже міцний матеріал.
- Ергономічний, антипошлизговий захват.
- Зручна система гальмування ручки одним пальцем.

СТУПЕНЕВІ ЗАТИСКАЧІ



АРТИКУЛ	 cm	 cm	 cm	 kg
<b>P52203</b>	22	8,5	8,5	0,18

- Щелепи зі змінним кутом.
- Дуже міцний матеріал.
- Ергономічний, антипошлизговий захват.
- Зручна система гальмування ручки одним пальцем.

МОДЕЛЬ - QUICK PAL ALUMINIUM



МАКС. СИЛА **250 N**

АРТИКУЛ	cm	cm	kg
P30820	15	7,5	0,6
P30821	30	7,5	0,71

- Алюмінієві щоки і важіль.
- Запатентована система фіксації.
- Направляюча з загартованої вуглецевої сталі.

ДЕРЕВ'ЯНІ ЗАТИСКАЧІ

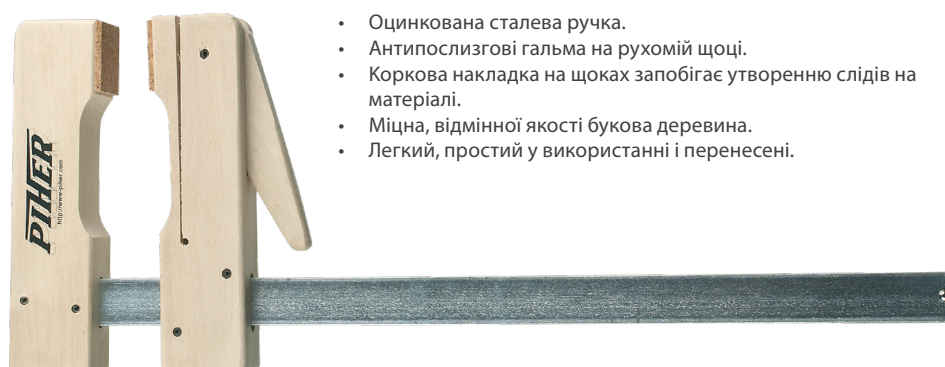

- Оцинкована сталева ручка.
- Антипослизгові гальма на рухомій щоці.
- Кorkова накладка на щоках запобігає утворенню слідів на матеріалі.
- Міцна, відмінної якості букова деревина.
- Легкий, простий у використанні і перенесені.

МАКС. СИЛА **500 N**

АРТИКУЛ	cm	cm	kg
P25020	20	11	0,43
P25030	30	11	0,51
P25040	40	11	0,60
P25060	60	11	0,74
P25070	70	11	0,82
P25080	80	11	0,93
P25100	100	11	1,20
P25120	120	11	1,27
P25150	20	15	0,50
P25200	20	20	0,55

ПЛАСТИКОВИЙ ПРУЖИННИЙ ЗАТИСКАЧ



МЕТАЛЕВИЙ ПРУЖИННИЙ ЗАТИСКАЧ



МЕТАЛЕВИЙ ПРУЖИННИЙ ЗАТИСКАЧ



АРТИКУЛ	cm	cm	cm	kg
P30004	12	3,5	3	0,08
P30005	17	5,5	4,5	0,12
P30006	22	8,5	7	0,19

АРТИКУЛ	cm	cm	cm	kg
P30007	11	3,5	3	0,08
P30008	16	5,5	4,5	0,17
P30009	24	8,5	7	0,40

АРТИКУЛ	cm	cm	cm	kg
P57025	11	2,5	3	0,05
P57050	16	5	5	0,16



ЗАТИСКАЧІ

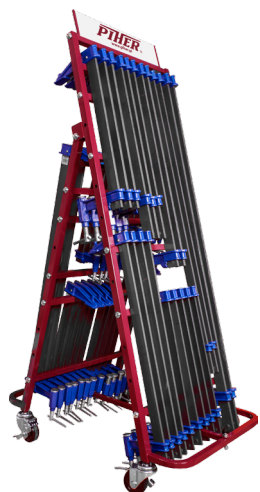

- висота 125 см
- ширина 82 см
- глибина 54 см

АРТИКУЛ

P14003

MULTI-ПІДПОРА



- висота 200 см
- ширина 52 см
- глибина 45 см

АРТИКУЛ

P14001

ПРИКЛАДИ  
ЗАТОВАРЕННЯ

Blank page with horizontal dotted lines for notes.

Dystrybutor:

Piher KAT - 151103 - PL

